

FICHA TECNICA

POLIESTER LUIS PINO, S.L.



DEPOSITOS VERTICALES PATAS METALICAS DE 2,30m AEROS PARA LÍQUIDOS

Depósitos fabricados con patas de 0,30Cm de altura, son utilizados muy frecuentemente cuando no es necesaria una altura elevada, pero si embargo si se hace imprescindible la descarga del depósito por la parte inferior para que no queden restos productos.

Son aptos para contener todo tipo de líquidos como agua, producto químico, asfáltico, sal etc...

Fabricados según Normas Une y con RGS. (Ver apartado política de calidad y normas), siguiendo un riguroso protocolo según IT (Instrucción de trabajo) para que se adapten al lugar de su instalación.

Opciones de fabricación.: Se pueden fabricar con diferentes tipos de resinas para adaptarse al producto a contener (Ortoftálica, Isoftálica, Vinilester – Antiácida).

Podemos agregar distintos **accesorios**, como.: bocas laterales de poliéster con tornillería, bocas laterales de Acero Inoxidable ovaladas, diferentes tipos de bridas (DIN, ANSI ETC...), doble pared, isotérmicos, ganchos para elevación en vacío y amarre al suelo.

Acabado final en varios colores estándares como el **blanco, gris o verde** carruaje.

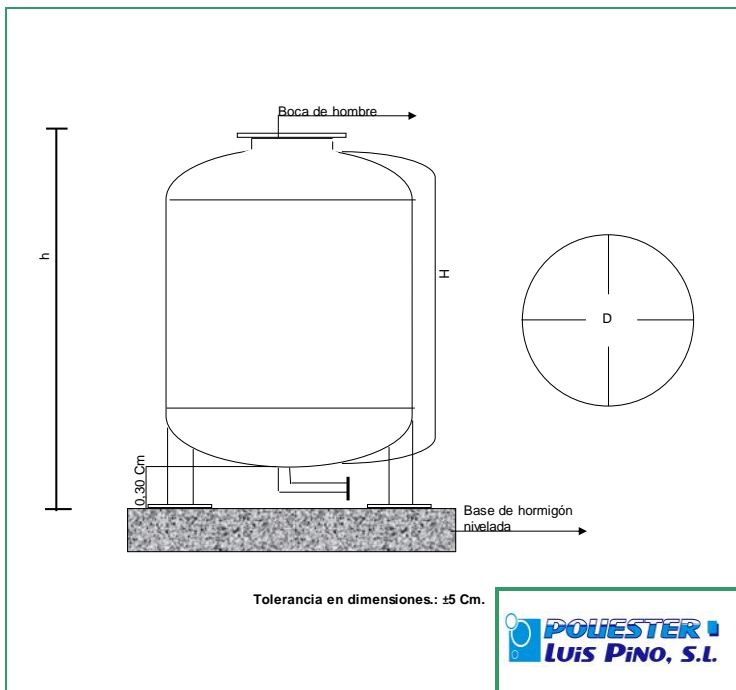

Capacidad	Diámetro (D)	Altura Depósito (H)	Altura total (h)
2.000 L	1,60	1,30	1,70
3.000 L	1,60	1,79	2,19
4.000 L	1,60	2,29	2,69
5.000 L	2,00	1,97	2,37
6.000 L	2,00	2,29	2,69
7.000 L	2,00	2,61	3,01
8.000 L	2,00	2,93	3,33
9.000 L	2,50	2,29	2,69
10.000 L	2,50	2,50	2,90
11.000 L	2,50	2,70	3,10
12.000 L	2,50	2,90	3,30
13.000 L	2,50	3,11	3,51
14.000 L	2,50	3,31	3,71
15.000 L	2,50	3,52	3,92
16.000 L	2,50	3,26	4,12
20.000 L	2,50	4,54	4,94
24.000 L	2,50	5,34	5,74



IMAGEN NO CONTRACTUAL